



CARATTERISTICHE TECNICHE	341 48V L7e	341 48V CE
Certificazione	L7e-CU*	CE**
Telaio	Acciaio Zincato	
Posti a Bordo	2	
Lunghezza (mm)	3005	
Larghezza (mm)	1250	
Altezza (mm)	1800	
Interasse (mm)	1630	
Raggio Sterzata (mm)	3500	
Pendenza Massima Superabile (%)	20	
MOTORE & TRASMISSIONE		
Motore 3,3 kW 48V AC		●
Motore 5,0 kW 48V AC	●	○
Rapporto Trasmissione 16:1	○	●
Rapporto Trasmissione 20:1	●	○
Sistema di Raffreddamento del Motore		○
SOSPENSIONI		
Anteriore	Indipendenti Tipo McPherson	
Posteriore	A Balestra con Ammortizzatore	
FRENI		
Sistema Frenatura	Idraulico a X con Doppio Circuito	Idraulico
Freno Anteriore	Disco	
Freno Posteriore	Tamburo	
RUOTE		
Diametro Cerchio	13 Pollici	
Dimensione Pneumatici	165/70 R13	
BATTERIE AL PIOMBO		
Trojan T-145 6x8V 12,5 kWh 260Ah/C20		●
Caricabatteria A Bordo 48V Presa DEFA	●	○
Caricabatteria Esterno 48V HF		●
Kit Rabbocco Acqua nelle Batterie	●	○
Materiale Assorbimento Perdite Elettroliti	●	

EQUIPAGGIAMENTO IN CABINA	341 48V L7e	341 48V CE
Tipologia Cabina	Chiusa	
Sterzo con Guida a Destra		○
Parabrezza in Vetro con Lavavetri e Tergicristallo	●	
Parabrezza Riscaldato	●	○
Riscaldamento Elettrico 750W		○
Riscaldamento Termico 2.000W		○
Sedili Stilo Flat Monocolore	●	
Sedili Ergonomici Monocolore o Bicolore		○
Poggiatesta	●	○
Cinture di sicurezza a 3 Punti	●	
Pannello LCD con Indicatori Integrati	●	
Selettore di Velocità	●	
Predisposizione per Autoradio		○
Autoradio con USB		○
Vano Portaoggetti	●	
Presse 12V nel Cruscotto	●	
Specchietti Interni e Laterali	●	
EQUIPAGGIAMENTO ESTERNO		
Scocca e Tetto in Plastica ABS Monocolore o Bicolore		●
Effetto Perla		○
Paraurti Anteriore Cromato		●
Paraurti Posteriore Cromato	●	
Portatarghe	●	
Veicolo Completo di Luci	●	
Copricerchi da 13"	●	
Gancio Traino		○
Barre Portapacchi		○
Lampeggiante Rotante		○
Lampeggiante Stroboscopico		○

L7e-CU* Regolamento (U.E) N.168/2013: Quadriciclo Pesante per Scopi Commerciali idoneo alla circolazione stradale.

CE** Veicolo Conforme alla Direttiva Macchine 2006/42/CE. Uso esclusivo in Spazi Privati.
● Di Serie ○ Opzionale

Exelentia Srl
Viale Alexandre Gustave Eiffel 100
Isola R 33 - 00148 Roma RM
(+39) 06 602 072 777
exelentia@exelentia.it



www.exelentia.it



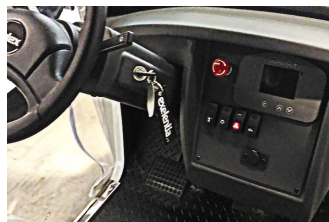

ALLESTIMENTO	341 48V L7e	341 48V CE
Cassone Fisso in Alluminio	<input type="radio"/>	<input checked="" type="radio"/>
Dimensione LxWxH (mm)	950x1170x250 mm	
Portata Utile (Kg)	120	250
Cassone Fisso in Acciaio	<input type="radio"/>	<input type="radio"/>
Dimensione LxWxH (mm)	950x1170x250 mm	
Portata Utile (Kg)	130	
Furgone - (Rivestito Pannelli / Lamiera)	<input type="radio"/>	
Dimensione LxWxH (mm)	950x1170x1050 mm	
Portata Utile (Kg)	65	250

ACCESSORI ALLESTIMENTO			
Centina (Cassone Fisso)		<input type="radio"/>	
Sovrasponde Grigliate (Cassone Fisso)		<input type="radio"/>	
Serrande Laterali/Posteriore (Furgone)		<input type="radio"/>	
Porte Laterali/Posteriore (Furgone)		<input type="radio"/>	
Colore Box (Furgone)		<input type="radio"/>	

SEDILI ERGONOMICI			
MONOCOLORE		BICOLORE	
<input checked="" type="checkbox"/> Nero	<input checked="" type="checkbox"/> Arancione	<input checked="" type="checkbox"/> Grigio/Nero	<input checked="" type="checkbox"/> Grigio/Verde chiaro
<input checked="" type="checkbox"/> Grigio	<input checked="" type="checkbox"/> Verde chiaro	<input checked="" type="checkbox"/> Grigio/Rosso	<input checked="" type="checkbox"/> Grigio/Verde scuro
<input checked="" type="checkbox"/> Rosso	<input checked="" type="checkbox"/> Verde scuro	<input checked="" type="checkbox"/> Grigio/Blu scuro	<input checked="" type="checkbox"/> Grigio/Beige
<input checked="" type="checkbox"/> Blu scuro	<input checked="" type="checkbox"/> Beige	<input checked="" type="checkbox"/> Grigio/Arancione	

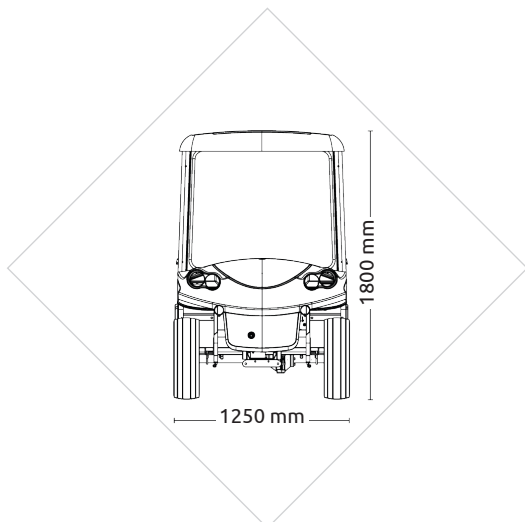

Ampia gamma Colori



DI SERIE
Anche bicolore

N.B. Le specifiche tecniche, le prestazioni, gli accessori e le immagini riportati in questa scheda sono da considerarsi puramente indicativi e possono subire modifiche o non coincidere con l'effettiva dotazione tecnica e gli accessori dello specifico veicolo, senza alcun obbligo di preavviso. È pertanto necessario verificarne la corrispondenza. Exelentia S.r.l. declina ogni responsabilità per eventuali involontarie incongruenze tra le effettive caratteristiche dello specifico veicolo e i dati presenti sulla scheda informativa, che non rappresentano in alcun modo un impegno contrattuale.